

LAEG 2600

Längenanschlag



LAEG 2600 (gerade VA-Auflage) mit FMS und Scanner (optional)

Unsere Erfahrung – Ihr Vorteil

Die durchdachte und verschleißarme Konstruktion des Urban Längenanschlag LAEG 2600 und LAER 2600 ist Grundlage für einen rationalen Einsatz in Ihrer Produktion.

- LAEG 2600 mit gerade Edelstahlauflage (V2A) für Glasleisten
- LAER 2600 mit Rollenauflage für Zusatzprofile

Durch den Einsatz eines Servomotors können die einzelnen Längen schnell und präzise angefahren werden. Außerdem bietet das eingesetzte Positioniersystem höchste Wiederholgenauigkeit, große Haltekräfte und kurze Verfahrzeiten. Ein großes Plus ist der als Standard eingesetzte IPC mit großem Monitor und grafischer Menüführung. Die Schnittstellen RS232, USB für den Anschluss eines Scanners und ein Netzwerkanschluss sowie eine unterbrechungsfreie Stromversorgung sind integriert. Individuelle Schnittparameter und profilabhängige Längenzugaben (für jedes Profil einzeln änderbar) ist Standard. Ein Funkmessstab mit einer Messlänge von 1500 mm incl. einer Erweiterung auf 2600 mm ist optional erhältlich.

Als Option erhältlich*:

- Zusätzliche Positionierlänge (AP-PL)
- Strichcode Hand- und Funkscanner (SH oder SHF)
- Funkmessstab (FMS)



Funkmessstab* (FMS)...

- **Präzise Erfassung** von Innen- und Außenmaßen
- Genauigkeit +/- 0,1 mm
- Min. Messlänge 125 mm, max. 1500 mm bzw. 2600 mm



Stabilität...

Der **lineargeführte Materialanschlag** mit elektronischer Freifahrfunktion wird höchstens Ansprüchen gerecht.



Leistung und Präzision...



Der als Standard eingebaute **Servomotor** ist ein Garant für die Genauigkeit.



- **Dateneingabe...**
- und Bedienung über Touch Screen

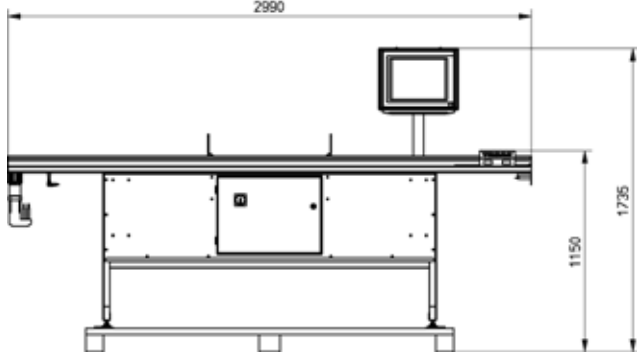

- **Die Parameter...**
- sind für jedes einzelne Profil änderbar

	170 kg	
	230 V L1-N-PE	
	400 V 50 - 60 Hz L1-L2-L3-N-PE 1,5 kW bei Mobil 160 2,2 kW bei Mobil 200	

Technische Daten gelten für Grundmaschine ohne Optionen

Urban GmbH & Co. Maschinenbau KG • Dornierstraße 5 • DE-87700 Memmingen
Tel.: +49 (0)8331 858-0 • Fax: +49 (0)8331 858-58 • e-mail: urban@u-r-b-a-n.com
<http://www.u-r-b-a-n.com>